

Inhaltsverzeichnis Arbeitsblätter

KV-Nr.	Thema	Schulbuchseite	Differenzierungs- ordner Seite
KV43 A	Analogien bei der Division	67	42
KV44 A	Halbschriftliche Division	68	43
KV45 A	Halbschriftliche Division	69	44
KV46 A	Halbschriftliche Division mit Rest	70	45
KV47 A	Halbschriftliche Division mit Rest	71	46
KV48 A	Halbschriftliche Division mit Kommazahlen – Geld	74	47
KV49 A	Sachrechnen – Tabellen	76, 77	48
KV50 A	Körper	79	49
KV51 A	Körper Ansichten von Körpern	80	50
KV52 A	Körpernetze Würfelnetze	81, 82	51
KV53 A	Kopfgeometrie Würfelgebäude und Baupläne	83	52
KV54 A	Uhrzeit – Sekunden	84	53
KV55 A	Zeitspannen – Minuten, Stunden, Tage	85	54
KV56 A	Zeitpunkte – Zeitspannen	86	55
KV57 A	Kalender	88	56
KV58 A	Vorbereitung der schriftlichen Addition	91	57
KV59 A	Schriftliche Addition	92	58
KV60 A	Schriftliche Addition	93	59
KV61 A	Schriftliche Addition	94	60
KV62 A	Sachrechnen – Überschlagen und überprüfen	96	61
KV63 A	Orientierung im Stadtplan	98, 99	62
KV64 A	Vorbereitung – Abziehverfahren	101	63
KV65 A	Schriftliche Subtraktion – Abziehverfahren	102	64
KV66 A	Schriftliche Subtraktion – Abziehverfahren	103, 104	65
KV67 A	Vorbereitung – Ergänzungsverfahren	105	66
KV68 A	Schriftliche Subtraktion – Ergänzungsverfahren	106	67
KV69 A	Schriftliche Subtraktion – Ergänzungsverfahren	107	68
KV70 A	Gemischte Übungen	108	69
KV71 A	Meter und Zentimeter	109	70
KV72 A	Zentimeter und Millimeter	110	71
KV73 A	Kilometer und Meter	111	72
KV74 A	Größenvorstellungen	109–111	73
KV75 A	Addition und Subtraktion von Kommazahlen	115	74
KV76 A	Masse – Kilogramm und Gramm	118	75
KV77 A	Rechnen mit Massen	119, 120	76
KV78 A	Liter und Milliliter	122, 123	77
KV79 A	Rechnen mit Liter und Milliliter	123	78
KV80 A	Rechenregeln Gleichungen und Ungleichungen	125, 126	79

Inhaltsverzeichnis Arbeitsblätter

KV-Nr.	Thema	Schulbuchseite	Differenzierungs- ordner Seite
KV43 B	Analogien bei der Division	67	122
KV44 B	Halbschriftliche Division	68	123
KV45 B	Halbschriftliche Division	69	124
KV46 B	Halbschriftliche Division mit Rest	70	125
KV47 B	Halbschriftliche Division mit Rest	71	126
KV48 B	Halbschriftliche Division mit Kommazahlen – Geld	74	127
KV49 B	Sachrechnen – Tabellen	76, 77	128
KV50 B	Körper	79	129
KV51 B	Körper Ansichten von Körpern	80	130
KV52 B	Körpernetze Würfelnetze	81, 82	131
KV53 B	Kopfgeometrie Würfelgebäude und Baupläne	83	132
KV54 B	Uhrzeit – Sekunden	84	133
KV55 B	Zeitspannen – Minuten, Stunden, Tage	85	134
KV56 B	Zeitpunkte – Zeitspannen	86	135
KV57 B	Kalender	88	136
KV58 B	Vorbereitung der schriftlichen Addition	91	137
KV59 B	Schriftliche Addition	92	138
KV60 B	Schriftliche Addition	93	139
KV61 B	Schriftliche Addition	94	140
KV62 B	Sachrechnen – Überschlagen und überprüfen	96	141
KV63 B	Orientierung im Stadtplan	98, 99	142
KV64 B	Vorbereitung – Abziehverfahren	101	143
KV65 B	Schriftliche Subtraktion – Abziehverfahren	102	144
KV66 B	Schriftliche Subtraktion – Abziehverfahren	103, 104	145
KV67 B	Vorbereitung – Ergänzungsverfahren	105	146
KV68 B	Schriftliche Subtraktion – Ergänzungsverfahren	106	147
KV69 B	Schriftliche Subtraktion – Ergänzungsverfahren	107	148
KV70 B	Gemischte Übungen	108	149
KV71 B	Meter und Zentimeter	109	150
KV72 B	Zentimeter und Millimeter	110	151
KV73 B	Kilometer und Meter	111	152
KV74 B	Größenvorstellungen	109–111	153
KV75 B	Addition und Subtraktion von Kommazahlen	115	154
KV76 B	Masse – Kilogramm und Gramm	118	155
KV77 B	Rechnen mit Massen	119, 120	156
KV78 B	Liter und Milliliter	122, 123	157
KV79 B	Rechnen mit Liter und Milliliter	123	158
KV80 B	Rechenregeln Gleichungen und Ungleichungen	125, 126	159

Inhaltsverzeichnis Arbeitsblätter

KV-Nr.	Thema	Schulbuchseite	Differenzierungs- ordner Seite
KV43 C	Analogien bei der Division	67	202
KV44 C	Halbschriftliche Division	68	203
KV45 C	Halbschriftliche Division	69	204
KV46 C	Halbschriftliche Division mit Rest	70	205
KV47 C	Halbschriftliche Division mit Rest	71	206
KV48 C	Halbschriftliche Division mit Kommazahlen – Geld	74	207
KV49 C	Sachrechnen – Tabellen	76, 77	208
KV50 C	Körper	79	209
KV51 C	Körper Ansichten von Körpern	80	210
KV52 C	Körpernetze Würfelnetze	81, 82	211
KV53 C	Kopfgeometrie Würfelgebäude und Baupläne	83	212
KV54 C	Uhrzeit – Sekunden	84	213
KV55 C	Zeitspannen – Minuten, Stunden, Tage	85	214
KV56 C	Zeitpunkte – Zeitspannen	86	215
KV57 C	Kalender	88	216
KV58 C	Vorbereitung der schriftlichen Addition	91	217
KV59 C	Schriftliche Addition	92	218
KV60 C	Schriftliche Addition	93	219
KV61 C	Schriftliche Addition	94	220
KV62 C	Sachrechnen – Überschlagen und überprüfen	96	221
KV63 C	Orientierung im Stadtplan	98, 99	222
KV64 C	Vorbereitung – Abziehverfahren	101	223
KV65 C	Schriftliche Subtraktion – Abziehverfahren	102	224
KV66 C	Schriftliche Subtraktion – Abziehverfahren	103, 104	225
KV67 C	Vorbereitung – Ergänzungsverfahren	105	226
KV68 C	Schriftliche Subtraktion – Ergänzungsverfahren	106	227
KV69 C	Schriftliche Subtraktion – Ergänzungsverfahren	107	228
KV70 C	Gemischte Übungen	108	229
KV71 C	Meter und Zentimeter	109	230
KV72 C	Zentimeter und Millimeter	110	231
KV73 C	Kilometer und Meter	111	232
KV74 C	Größenvorstellungen	109–111	233
KV75 C	Addition und Subtraktion von Kommazahlen	115	234
KV76 C	Masse – Kilogramm und Gramm	118	235
KV77 C	Rechnen mit Massen	119, 120	236
KV78 C	Liter und Milliliter	122, 123	237
KV79 C	Rechnen mit Liter und Milliliter	123	238
KV80 C	Rechenregeln Gleichungen und Ungleichungen	125, 126	239

1. Setze ein.

a)

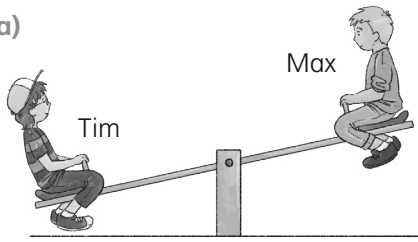

b)

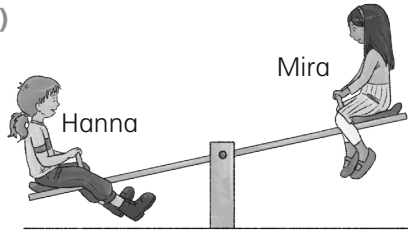

ist leichter als

ist schwerer als

Tim _____ Max. Mira _____ Hanna.

Max _____ Tim. Hanna _____ Mira.

2. Trage die passende Angabe zur Masse ein.

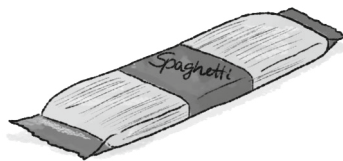

1 kg

250 g

500 g

3. Verbinde.

250 g

1 000 g

500 g

1 kg

$\frac{1}{4}$ kg

$\frac{1}{2}$ kg

4. Trage die passende Angabe zur Masse ein.



20 g

1 g

100 g

5. Gramm oder Kilogramm? Kreuze an.



3 g

3 kg

5 g

5 kg

25 g

25 kg

20 g

20 kg

1. Wie viel wiegen die Lebensmittel? Rechne und schreibe die Antwort.

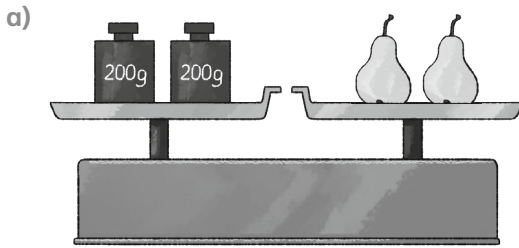

$$200\text{g} + 200\text{g} =$$

Die Birnen wiegen _____

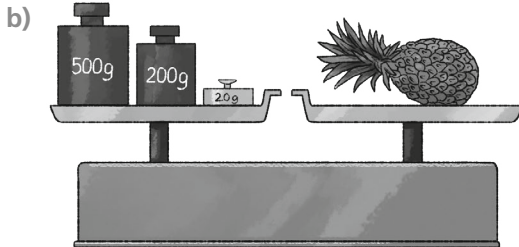

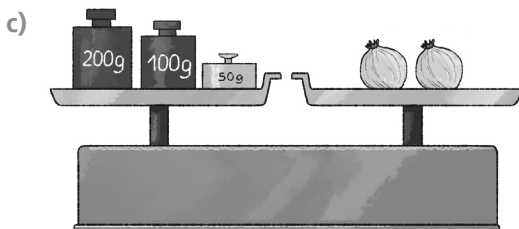

2. Ordne der Größe nach.

500 kg 5 kg $\frac{1}{4}$ kg 100 kg 100 g $\frac{1}{2}$ kg

_____ < _____ < _____ < _____ < _____ < _____

3. Ergänze zu 1 kg.

a) $600\text{g} + \boxed{} = 1000\text{g} = 1\text{kg}$ b) $540\text{g} + \boxed{} = \boxed{} = 1\text{kg}$
 $385\text{g} + \boxed{} = \boxed{} = 1\text{kg}$ $963\text{g} + \boxed{} = \boxed{} = 1\text{kg}$

4. Ergänze zu $\frac{1}{2}$ kg.

$300\text{g} + \boxed{} = 500\text{g} = \frac{1}{2}\text{kg}$
 $270\text{g} + \boxed{} = \boxed{} = \frac{1}{2}\text{kg}$
 $154\text{g} + \boxed{} = \boxed{} = \frac{1}{2}\text{kg}$

5. Ergänze zu $\frac{1}{4}$ kg.

$200\text{g} + \boxed{} = 250\text{g} = \frac{1}{4}\text{kg}$
 $130\text{g} + \boxed{} = \boxed{} = \frac{1}{4}\text{kg}$
 $183\text{g} + \boxed{} = \boxed{} = \frac{1}{4}\text{kg}$

6. Setze ein: >, < oder =

a) $270\text{kg} \bigcirc 320\text{kg}$ b) $300\text{g} \bigcirc 300\text{kg}$ c) $\frac{1}{4}\text{kg} \bigcirc 250\text{g}$ d) $10\text{g} \bigcirc 100\text{g}$

1. Verbinde.

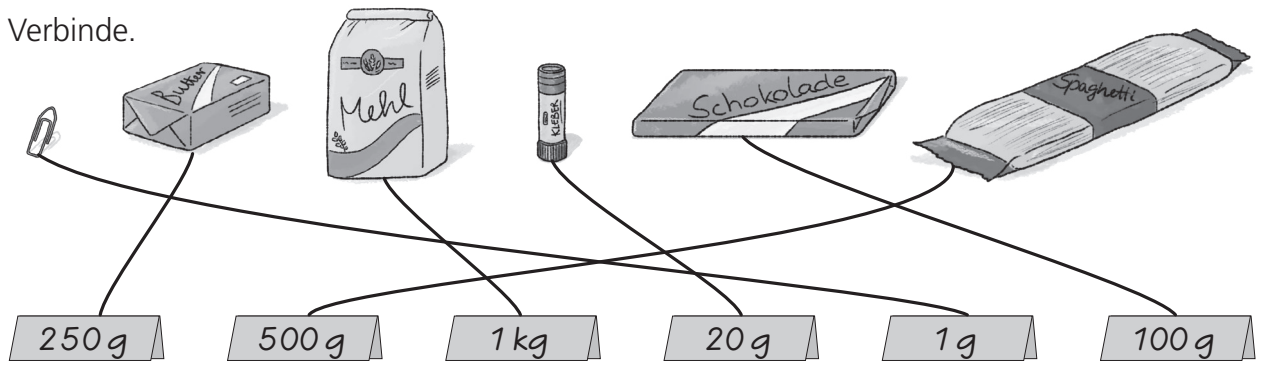

2. Kann das stimmen? Kreuze an.

- a) Eine Tüte Mehl wiegt mehr als ein Mathebuch.
 ja nein
- b) Eine Tüte Mehl wiegt genau so viel wie zwei Tafeln Schokolade.
 ja nein
- c) Drei Tafeln Schokolade sind schwerer als ein Päckchen Butter.
 ja nein
- d) Vier Büroklammern wiegen so viel wie ein Klebestift.
 ja nein
- e) Eine Katze wiegt so viel wie ein Auto.
 ja nein
- f) Ein 5-Euro-Schein wiegt weniger als eine Tüte Mehl.
 ja nein

3. Ordne die Kinder nach ihrer Masse. Beginne mit dem leichtesten Kind.

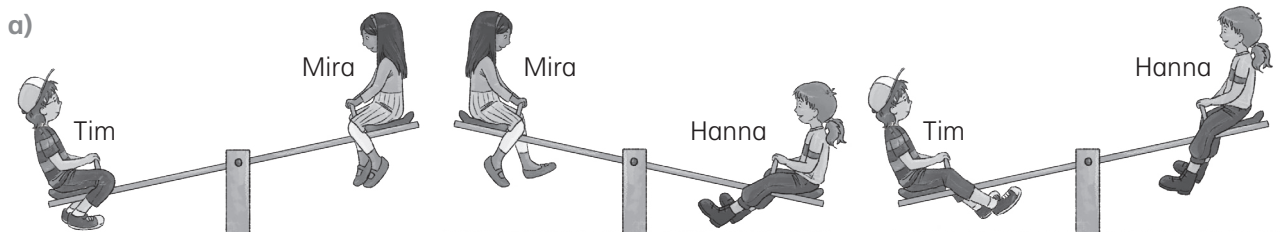

Mira < Hanna < Tim

b) Emma ist leichter als Max. Hanna ist schwerer als Emma, aber leichter als Max.

Emma < Hanna < Max

4. Gramm oder Kilogramm? Kreuze an.

- 5 g 11 g 20 g 8 g 150 g 190 g
 5 kg 11 kg 20 kg 8 kg 150 kg 190 kg

1. Verbinde gleiche Angaben zur Masse.

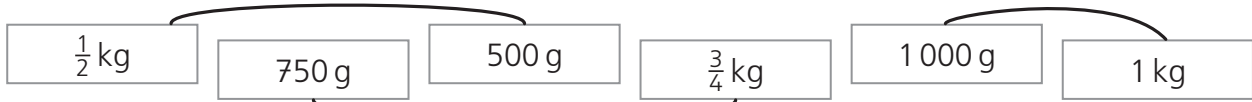

2. Ordne der Größe nach.

a) ~~5 kg~~ ~~1000 g~~ ~~400 g~~ ~~1/4 kg~~ ~~750 g~~
 $\frac{1}{4} \text{ kg} < 400 \text{ g} < \frac{1}{2} \text{ kg} < 750 \text{ g} < 1000 \text{ g} < 5 \text{ kg}$

b) ~~3/4 kg~~ ~~10 kg~~ ~~500 g~~ ~~10 g~~ ~~500 kg~~ ~~250 g~~
 $500 \text{ kg} > 250 \text{ g} > 10 \text{ kg} > \frac{3}{4} \text{ kg} > 500 \text{ g} > 10 \text{ g}$

3. Ergänze zu 1 kg.

a) $320 \text{ g} + 680 \text{ g} = 1000 \text{ g} = 1 \text{ kg}$ b) $408 \text{ g} + 592 \text{ g} = 1000 \text{ g} = 1 \text{ kg}$
 $575 \text{ g} + 425 \text{ g} = 1000 \text{ g} = 1 \text{ kg}$ $79 \text{ g} + 921 \text{ g} = 1000 \text{ g} = 1 \text{ kg}$

4. Ergänze zu 1/2 kg.

$450 \text{ g} + 50 \text{ g} = 500 \text{ g} = \frac{1}{2} \text{ kg}$
 $384 \text{ g} + 116 \text{ g} = 500 \text{ g} = \frac{1}{2} \text{ kg}$

5. Ergänze zu 1/4 kg.

$90 \text{ g} + 160 \text{ g} = 250 \text{ g} = \frac{1}{4} \text{ kg}$
 $39 \text{ g} + 211 \text{ g} = 250 \text{ g} = \frac{1}{4} \text{ kg}$

6. Setze ein: >, < oder =

a) $830 \text{ g} > 460 \text{ g}$ b) $512 \text{ g} = 512 \text{ g}$ c) $320 \text{ g} < 302 \text{ g}$ d) $500 \text{ g} < 500 \text{ g}$
 $370 \text{ g} < \frac{1}{2} \text{ kg}$ $783 \text{ g} > 780 \text{ g}$ $250 \text{ g} = \frac{1}{4} \text{ kg}$ $247 \text{ g} < 247 \text{ g}$

7. Wie viel bleibt übrig? Trage ein.

Packung	Mehl 1 kg	Salz 500 g	Zucker 1 kg	Butter 250 g	Spaghetti 500 g	Knäckebrot 200 g
entnommen	586 g	143 g	8 g	165 g	315 g	11 g
verbleiben	414 g	357 g	992 g	85 g	185 g	189 g

8. Wie viel wiegen die Mitglieder der Familie Känguru?

Mi ist erst 220 Tage alt. Ihr Bruder Bobo ist schon doppelt so schwer wie sie. Er wiegt 12 kg. Mama Ina ist zehnmal so schwer wie Mi. Papa Tom bringt noch 30 kg mehr als Ina auf die Waage.

Papa Tom: 90 kg Mama Ina: 60 kg
 Bobo: 12 kg Baby Mi: 6 kg

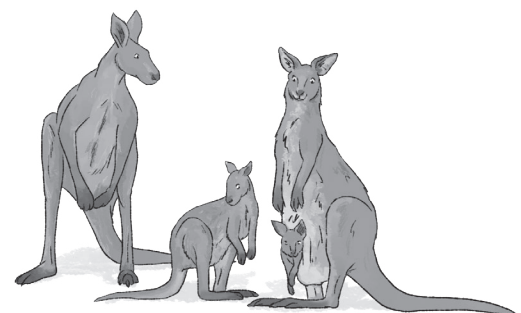

1. Ordne der Größe nach.

a) 14 kg 140 kg $\frac{1}{4}$ kg 14 g 140 g 250 kg

_____ < _____ < _____ < _____ < _____ < _____

b) 50 kg 1 000 g 250 g 750 g 5 kg $\frac{1}{2}$ kg

_____ > _____ > _____ > _____ > _____ > _____

2. Wie viel Gramm fehlen? Trage ein.

a) 
250 g

219 g	
186 g	
4 g	

b) 
1 kg

620 g	
477 g	
309 g	

c) 
500 g

328 g	
217 g	
103 g	

3. Setze ein: >, < oder =

a) $250 \text{ g} \bigcirc \frac{1}{4} \text{ kg}$ b) $475 \text{ g} \bigcirc 754 \text{ g}$ c) $500 \text{ kg} \bigcirc \frac{1}{4} \text{ kg}$ d) $750 \text{ kg} \bigcirc 699 \text{ kg}$
 $213 \text{ g} \bigcirc \frac{1}{2} \text{ kg}$ $802 \text{ g} \bigcirc 208 \text{ g}$ $250 \text{ g} \bigcirc 250 \text{ kg}$ $542 \text{ g} \bigcirc 542 \text{ kg}$

4. Wie viel bleibt übrig? Trage ein.

Packung	Mehl 1 kg	Salz 500 g	Zucker 1 kg	Butter 250 g	Spaghetti 500 g	Knäckebrot 200 g
entnommen	324 g		817 g		262 g	
verbleiben		43 g		97 g		104 g

5. Auf einer Waage liegen drei kleine rote Kugeln und eine größere blaue Kugel. Die große Kugel wiegt genau doppelt so viel wie eine kleine Kugel. Die Waage zeigt eine Gesamtmasse von 400 g.

- a) Wie viel wiegt eine rote Kugel?

- b) Wie viel wiegt eine blaue Kugel?

- c) Wie viel wiegen alle roten Kugeln zusammen?

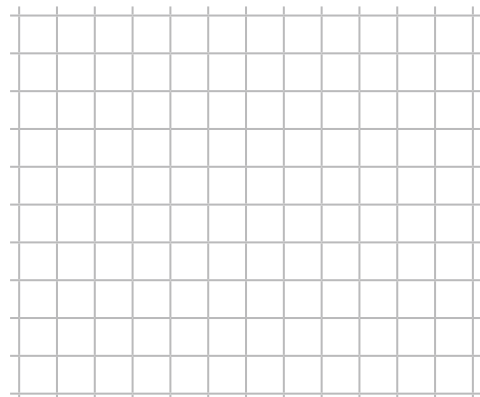



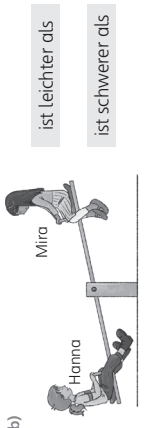

zu Schulbuchseite 118

Masse – Kilogramm und Gramm

1. Setze ein.

a)  Max ist leichter als Hanna.
 b)  Tim ist schwerer als Mira.
 Max ist leichter als Tim. Hanna ist schwerer als Mira.





2. Trage die passende Angabe zur Masse ein.

 250 g  500 g 1 kg
 1 kg
 250 g
 500 g



3. Verbinde.

250 g — 1 kg
1000 g — 1/4 kg
500 g — 1/2 kg

4. Trage die passende Angabe zur Masse ein.

 100 g  1 g
 20 g  1 g
 100 g

5. Gramm oder Kilogramm? Kreuze an.

 3 g 5 g 25 g
 3 kg 5 kg 25 kg
 25 g 25 kg
 20 g 20 kg

75

KV 76A
weitere Aufgaben
siehe Förderheft S. 76

zu Schulbuchseiten 119, 120

Rechnen mit Massen

1. Wie viel wiegen die Lebensmittel? Rechne und schreibe die Antwort.

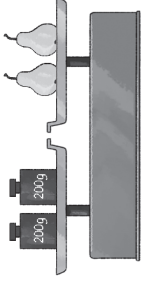
a)  $200\text{g} + 200\text{g} = 400\text{g}$
 Die Birnen wiegen 400 g.

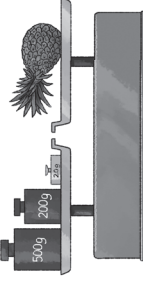
b)  $500\text{g} + 200\text{g} + 200\text{g} = 900\text{g}$
 Die Ananas wiegt 900 g.

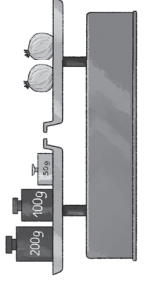
c)  $200\text{g} + 700\text{g} + 50\text{g} = 950\text{g}$
 Die Zwiebeln wiegen 950 g.

2. Ordne der Größe nach.

~~500 kg~~ ~~5 kg~~ ~~1 kg~~ ~~100 g~~ ~~1/2 kg~~
 $100\text{g} < \frac{1}{4}\text{kg} < \frac{1}{2}\text{kg} < 5\text{kg} < 100\text{kg} < 500\text{kg}$

3. Ergänze zu 1 kg.

a) $600\text{g} + 400\text{g} = 1000\text{g} = 1\text{kg}$ b) $540\text{g} + 460\text{g} = 1000\text{g} = 1\text{kg}$
 $385\text{g} + 615\text{g} = 1000\text{g} = 1\text{kg}$ c) $963\text{g} + 37\text{g} = 1000\text{g} = 1\text{kg}$

4. Ergänze zu 1/2 kg.

$300\text{g} + 200\text{g} = 500\text{g} = \frac{1}{2}\text{kg}$ $200\text{g} + 50\text{g} = 250\text{g} = \frac{1}{4}\text{kg}$
 $270\text{g} + 230\text{g} = 500\text{g} = \frac{1}{2}\text{kg}$ $130\text{g} + 120\text{g} = 250\text{g} = \frac{1}{4}\text{kg}$
 $154\text{g} + 346\text{g} = 500\text{g} = \frac{1}{2}\text{kg}$ $183\text{g} + 67\text{g} = 250\text{g} = \frac{1}{4}\text{kg}$

5. Ergänze zu 1/4 kg.

6. Setze ein: >, < oder =

a) $270\text{kg} < 320\text{kg}$ b) $300\text{g} < 300\text{kg}$ c) $\frac{1}{4}\text{kg} \approx 250\text{g}$ d) $10\text{g} < 100\text{g}$

76

KV 77A
weitere Aufgaben
siehe Förderheft S. 77

zu Schulbuchseite 118

Masse – Kilogramm und Gramm

1. Verbinde.

2. Kann das stimmen? Kreuze an.

a) Eine Tüte Mehl wiegt mehr als ein Mathebuch. ja nein

b) Eine Tüte Mehl wiegt genau so viel wie zwei Tafeln Schokolade. ja nein

c) Drei Tafeln Schokolade sind schwerer als ein Päckchen Butter. ja nein

d) Vier Büroklammern wiegen so viel wie ein Klebestift. ja nein

e) Eine Katze wiegt so viel wie ein Auto. ja nein

f) Ein 5-Euro-Schein wiegt weniger als eine Tüte Mehl. ja nein

3. Ordne die Kinder nach ihrer Masse. Beginne mit dem leichtesten Kind.

a) Mira < Hanna < Tim

b) Emma ist leichter als Max. Hanna ist schwerer als Emma, aber leichter als Max.
Emma < Hanna < Max

4. Gramm oder Kilogramm? Kreuze an.

5 g 11 g 20 g 8 g 150 g 190 g

5 kg 11 kg 20 kg 8 kg 150 kg 190 kg

118

KV 76B
weitere Aufgaben
siehe Arbeitsheft 5.76

zu Schulbuchseiten 119, 120

Rechnen mit Massen

1. Verbinde gleiche Angaben zur Masse.

2. Ordne der Größe nach.

a) ~~5 kg~~ ~~1/4 kg~~ ~~1000 g~~ ~~400 g~~ ~~1/4 kg~~ ~~750 g~~

1/4 kg < 400 g < 1/2 kg < 750 g < 1000 g < 5 kg

b) ~~3/4 kg~~ ~~10 kg~~ ~~500 g~~ ~~10 g~~ ~~500 kg~~ ~~250 kg~~

500 kg > 250 kg > 10 kg > 3/4 kg > 500 g > 10 g

3. Ergänze zu 1 kg.

a) $320\text{ g} + \underline{680\text{ g}} = \underline{1000\text{ g}} = 1\text{ kg}$ b) $408\text{ g} + \underline{592\text{ g}} = \underline{1000\text{ g}} = 1\text{ kg}$

$575\text{ g} + \underline{425\text{ g}} = \underline{1000\text{ g}} = 1\text{ kg}$ $79\text{ g} + \underline{921\text{ g}} = \underline{1000\text{ g}} = 1\text{ kg}$

4. Ergänze zu $\frac{1}{2}$ kg.

$450\text{ g} + \underline{50\text{ g}} = \underline{500\text{ g}} = \frac{1}{2}\text{ kg}$ $90\text{ g} + \underline{160\text{ g}} = \underline{250\text{ g}} = \frac{1}{4}\text{ kg}$

$384\text{ g} + \underline{116\text{ g}} = \underline{500\text{ g}} = \frac{1}{2}\text{ kg}$ $39\text{ g} + \underline{211\text{ g}} = \underline{250\text{ g}} = \frac{1}{4}\text{ kg}$

5. Ergänze zu $\frac{1}{4}$ kg.

$90\text{ g} + \underline{160\text{ g}} = \underline{250\text{ g}} = \frac{1}{4}\text{ kg}$

$39\text{ g} + \underline{211\text{ g}} = \underline{250\text{ g}} = \frac{1}{4}\text{ kg}$

6. Setze ein: >, < oder =

a) $830\text{ g} \underline{>} 460\text{ g}$ b) $512\text{ g} \underline{=} 512\text{ g}$ c) $320\text{ g} \underline{<} 302\text{ kg}$ d) $500\text{ g} \underline{<} 500\text{ kg}$

$370\text{ g} \underline{<} \frac{1}{2}\text{ kg}$ $783\text{ g} \underline{>} 780\text{ g}$ $250\text{ g} \underline{=} \frac{1}{4}\text{ kg}$ $247\text{ g} \underline{<} 247\text{ kg}$

7. Wie viel bleibt übrig? Trage ein.

Packung	Mehl	Salz	Zucker	Butter	Knäckebrot
entnommen	1 kg	500 g	1 kg	250 g	500 g
verbleiben	586 g	143 g	8 g	165 g	315 g
	<u>414 g</u>	<u>357 g</u>	<u>992 g</u>	<u>85 g</u>	<u>185 g</u>

8. Wie viel wiegen die Mitglieder der Familie Känguru? Mi ist erst 220 Tage alt. Ihr Bruder Bobo ist schon doppelt so schwer wie sie. Er wiegt 12 kg. Mama Ina ist zehnmal so schwer wie Mi. Papa Tom bringt noch 30 kg mehr als Ina auf die Waage.

Papa Tom: 90 kg Mama Ina: 60 kg

Bobo: 12 kg Baby Mi: 6 kg

156

KV 77B
weitere Aufgaben
siehe Arbeitsheft 5.77

1. Wie viele Weintrauben müssen in der Waagschale liegen? Zeichne ein.

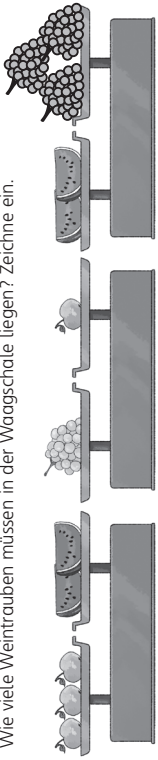

2. Wie viel Masse haben die 2 Melonenstücke aus Aufgabe 1, wenn ein Apfel 175 g wiegt?

R: $3 \cdot 175 \text{ g} = 525 \text{ g}$
 $3 \cdot 100 \text{ g} = 300 \text{ g}$
 $3 \cdot 70 \text{ g} = 210 \text{ g}$
 $3 \cdot 5 \text{ g} = 15 \text{ g}$

A: 2 Melonenstücke haben eine Masse von 525 g.

3. Ordne die Kinder nach ihrer Masse. Beginne mit dem leichtesten Kind.

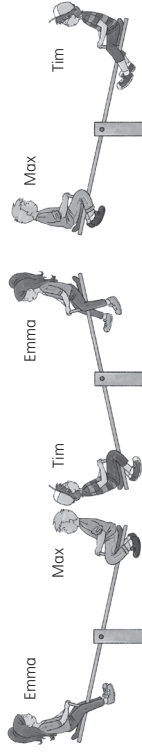

Emma < Max < Tim

b) Emma ist leichter als Tim. Hanna ist schwerer als Emma, aber leichter als Max. Mira ist leichter als Emma. Tim ist schwerer als Max.

Mira < Emma < Hanna < Max < Tim

4. Gramm oder Kilogramm? Kreuze an.

60 g 20 g 5 g 1 g 350 g 12 g
 60 kg 20 kg 5 kg 1 kg 350 kg 12 kg

1. Ordne der Größe nach.

a) ~~14 kg~~ ~~140 kg~~ ~~1/4 kg~~ ~~14 g~~ ~~250 kg~~
 $14 \text{ g} < 140 \text{ g} < \frac{1}{4} \text{ kg} < 14 \text{ kg} < 140 \text{ kg} < 250 \text{ kg}$

b) ~~50 kg~~ ~~1000 g~~ ~~250 g~~ ~~750 g~~ ~~5 kg~~ ~~1/4 kg~~
 $50 \text{ kg} > 5 \text{ kg} > 1000 \text{ g} > 750 \text{ g} > \frac{1}{4} \text{ kg} > 250 \text{ g}$

2. Wie viel Gramm fehlen? Trage ein.

a) 250 g

219 g	31 g
186 g	64 g
4 g	246 g

b) 1 kg

620 g	380 g
477 g	523 g
309 g	691 g

c) 500 g

328 g	172 g
217 g	283 g
103 g	397 g

3. Setze ein: >, < oder =

a) 250 g (=) $\frac{1}{4}$ kg b) 475 g (<) 754 g c) 500 kg (>) $\frac{1}{4}$ kg d) 750 kg (>) 699 kg
 213 g (<) $\frac{1}{2}$ kg e) 802 g (>) 208 g f) 250 g (<) 250 kg g) 542 g (<) 542 kg

4. Wie viel bleibt übrig? Trage ein.

Packung	Mehl	Salz	Zucker	Butter	Spaghetti	Knäckebrot
entnommen	1 kg	500 g	1 kg	250 g	500 g	200 g
verbleiben	324 g	457 g	817 g	153 g	262 g	96 g
	676 g	43 g	183 g	97 g	238 g	104 g

5. Auf einer Waage liegen drei kleine rote Kugeln und eine größere blaue Kugel. Die große Kugel wiegt genau doppelt so viel wie eine kleine Kugel. Die Waage zeigt eine Gesamtmasse von 400 g.

a) Wie viel wiegt eine rote Kugel?
 Eine rote Kugel wiegt 80 g.

b) Wie viel wiegt eine blaue Kugel?
 Eine blaue Kugel wiegt 160 g.

c) Wie viel wiegen alle roten Kugeln zusammen?
 Die drei roten Kugeln wiegen zusammen 240 g.